

IL SISTEMA IDEALE PER YACHT A VELA  
CON MOTORE AUSILIARIO.

frigoboat®

## REFRIGERAZIONE AD ACCUMULO

### FRIGOBOAT SERIE 5000

- Frigoboat è il sinonimo di refrigerazione per imbarcazioni a vela da oltre 25 anni.
- Configurazione di impianto con singola o doppia piastra ad accumulo.
- Impianto di refrigerazione per frigoriferi fino a 700 litri e freezer fino a 350 litri.
- Adatto per tutti i modelli di piastre ad accumulo Frigoboat.
- Ampia scelta di Kit di montaggio del compressore sui motori più diffusi.
- Protezione contro la mancanza di raffreddamento e contro il funzionamento in mancanza di refrigerante.
- Sistema di riniezione di refrigerante che garantisce la lubrificazione ed il raffreddamento del compressore in qualsiasi condizione di funzionamento.
- Condensatore in cupro-nickel marino, raffreddato dalla stessa acqua di raffreddamento del motore per mezzo di una speciale valvola By Pass.
- Pannello remoto con interruttore e due spie (opzionale).
- Regolazione tramite timer o termostato

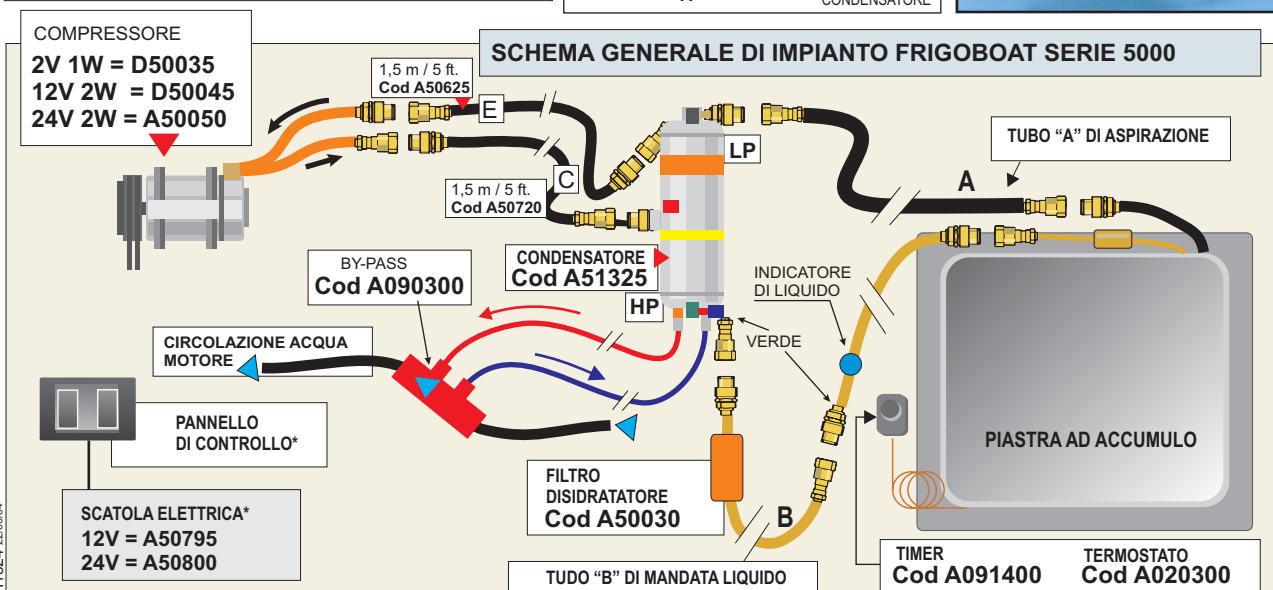
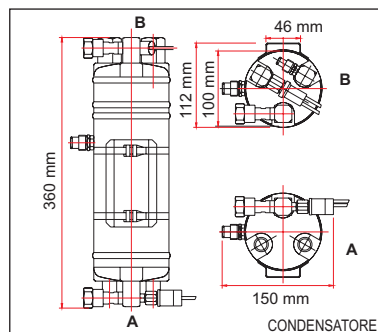
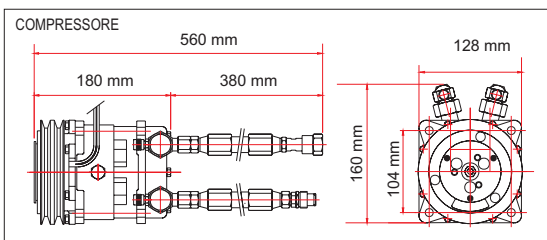

veco S.p.A.

COMPANY  
WITH QUALITY SYSTEM  
CERTIFIED BY DNV  
= ISO 9001/2000 =

Via Cantore, 6/8 - 20034 Giussano (MI) ITALY  
Tel. 0362.35321 - fax 0362.852995  
E-mail: info@veco.net

www.frigoboat.it

# REFRIGERAZIONE AD ACCUMULO

## FRIGOBOAT SERIE 5000

### SCHEMA GENERALE DI IMPIANTO FRIGOBOAT SERIE 5000 CON CONTROLLO A DUE TEMPERATURE

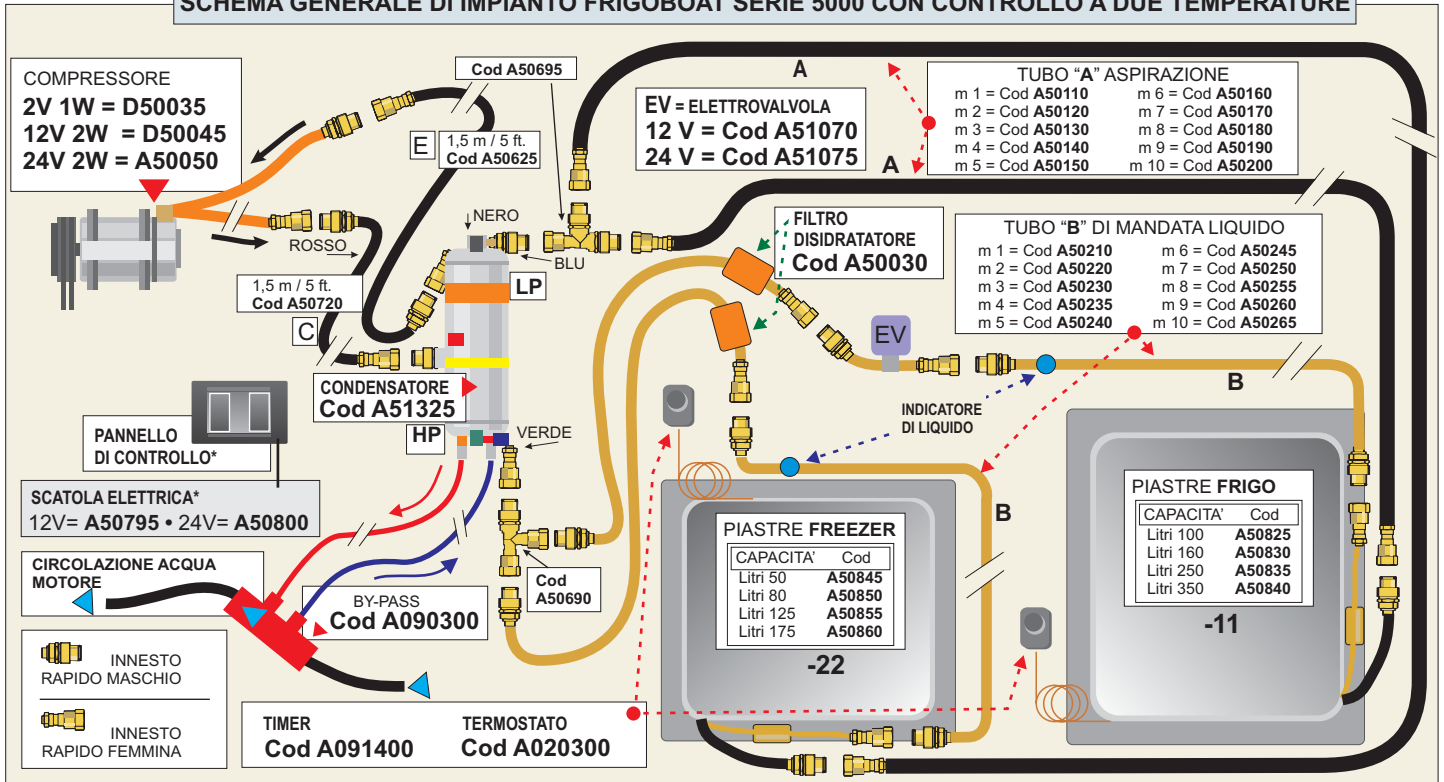

**RACCORDI**

DIAMETRO	Cod.
∅ 16 mm	A090320
∅ 21 mm	A090321
∅ 25 mm	A090322
∅ 30 mm	A090323
∅ 33 mm	A090324



**CARATTERISTICHE TECNICHE**

	PESO COMPRESSORE	PESO CONDENSATORE
Peso Kg	7,5	5
Peso imballato Kg	8	6
	PIASTRA AD ACCUMULO	FRIGO - 11
		FREEZER - 22
Resa frigorifera in Bth/h	2200	1300

**OPZIONI\***

Modello / Caratteristiche	Cod	
Pannello di controllo per 1 temperatura	A50755	
Pannello di controllo per 2 temperature	A50955	
	12 V	24 V
Scatola elettrica	A50795	A50800

**REFRIGERAZIONE IN CORRENTE CONTINUA**

**COMPRESSORI**

PER CELLE FINO A 100 L	MADRID 35F PARIS 35 F ROMA 35 F	PER CELLE FINO A 400 L SUPERFRIGOMATIC K 50 F SUPERFRIGOMATIC W 50 F
PER CELLE FINO A 160 L	CAPRI 35 F ELBA 35 F IBIZA 35 F	
PER CELLE FINO A 340 L	CAPRI 50 F AH-AHL 35F AV 35 F W 35F K 35 F	
PER CELLE FINO A 380 L	W50F K50F	

**ACCUMULO DI FREDDO**

Trascinato a motore

Serie 2000

Piastre ad accumulo