

Warranty / Garantie / Garantie

ENGLISH

Congratulations! The product you have selected comes from HELLA – one of the world's leading manufacturers of lighting products. The product comes with a 5 year warranty from end user purchase covering faults in materials, components or workmanship.

In the unlikely event that you should experience a confirmed warranty related problem with your purchase, HELLA will, at its discretion, either repair, replace or refund the purchase price of the product. Warranty services may be obtained by returning the product within the warranty period to the HELLA dealer where the product was originally purchased.

This warranty is in addition to and does not preclude any other rights or remedies available to the consumer under any local legislation related to the provision of goods or services.

Our goods come with guarantees that cannot be excluded under the Australian Consumer Law. You are entitled to a replacement or refund for a major failure and for compensation for any other reasonably foreseeable loss or damage. You are also entitled to have the goods repaired or replaced if the goods fail to be of acceptable quality and the failure does not amount to a major failure.

This warranty does not cover:

1. Claim/s as a result of normal wear and tear or of any modifications and / or alterations to the product in any shape or form.
2. Claim/s as a result of non-compliance of the assembly, service and operating instructions and/or any unfit or improper use.
3. Any expenses incurred in the process of making the claim.

Note: For lamps sold in Australia, warranty services are provided by Hella Australia Pty Ltd., 4 Hargrave Place, Mentone, Victoria, 3194 Australia. Customer Service 1800 061 729 email: custservice@hella.com https://www.hella.com/hella-au/assets/media_global/IAM_Statement_of_Warranty.pdf

For general comments about HELLA'S products please contact us on E-mail at techfeedback@hellamarine.com

DEUTSCH

Herzlichen Glückwunsch! Das von Ihnen erworbene Qualitätsprodukt kommt von HELLA, einem der führenden Hersteller von Beleuchtungssystemen weltweit, und ist mit einer Garantie von 5 Jahren ausgestattet. Diese deckt Fehler in Materialien, Komponenten und Verarbeitung ab und gilt ab Kaufdatum.

In dem unwahrscheinlichen Fall, dass ein Produkt tatsächlich fehlerhaft ist und ein Garantiefall vorliegt, wird HELLA Ihr Produkt nach eigenem Ermessen reparieren, ersetzen oder den Kaufpreis zurückerstatten.

Garantieleistungen können durch Rücksendung der Ware innerhalb der Garantiezeit an den HELLA-Händler, bei dem das Produkt ursprünglich gekauft wurde, erhalten werden.

Diese Garantie gilt zusätzlich zu allen anderen Rechten oder Rechtsmitteln, die dem Verbraucher im Rahmen einer lokalen Gesetzgebung in Bezug auf die Bereitstellung von Waren oder Dienstleistung zur Verfügung stehen und schließt diese nicht aus.

Diese Garantie gilt nicht für:

1. Ansprüche, die aus normalem Verschleiß des Produktes oder etwaigen Änderungen oder Modifikationen am Produkt in irgendeiner Form entstehen.
2. Ansprüche, die als Folge aus Nichteinhaltung der Montage-, Service-, oder Bedienungsanleitung oder durch unsachgemäßen Gebrauch entstehen.
3. Jegliche Kosten, die durch Inanspruchnahme der Garantie entstehen.

Wenn Sie Fragen oder Anmerkungen zu HELLA Produkten haben, kontaktieren Sie uns bitte per E-Mail: techfeedback@hellamarine.com

FRANCAIS

Félicitations ! Le produit que vous venez d'acquérir est conçu et fabriqué par HELLA, l'un des premiers fabricants mondiaux d'éclairage. Ce produit est couvert par une garantie de 5 ans à partir de la date d'achat par l'utilisateur final, cette garantie couvrant tout défaut lié à la fabrication, aux matériaux ou aux composants utilisés.

Dans l'éventualité peu probable que où rencontrez un cas avéré de garantie sur le produit acheté, HELLA pourra, à sa discrétion, soit réparer, soit remplacer le produit ou encore rembourser celui-ci à hauteur de sa valeur d'achat.

Pour toute demande de prise en charge d'un produit sous garantie, veuillez retourner celui-ci dans les délais impartis auprès du revendeur HELLA où l'achat a été effectué.

Cette garantie s'applique en complément et ne s'oppose pas à tous autres droits ou recours dont le consommateur pourrait bénéficier au terme de la législation locale en vigueur relative à la prestation de biens ou de services.

La garantie ne couvre pas:

1. les réclamations découlant d'une usure normale du produit ou faisant suite à toute modification ou altération du produit sous quelque forme que ce soit.
2. toute réclamation résultant du non-respect des instructions de montage, d'entretien ou d'utilisation ou encore d'un usage inadapté ou détourné du produit.
3. tout frais engendrés par la demande de prise en charge.

Pour tout commentaire ou suggestion sur les produits HELLA, nous vous invitons à nous contacter par email: techfeedback@hellamarine.com

NAILED[®] PRO

Hella marine 
Vision and Innovation

NaviLED[®] PRO 2 or 3 NM Port, Starboard or Stern Lamp
Steuerbord-, Backbord- und Hecklaterne 2 oder 3 sm – Feu bâbord / tribord / poupe 2 ou 3 nm
for: 2LT 959 900-xxx / 2LT 959 908-xxx / 2LT 959 909-xxx

Hella marine LED navigation lamps offer many advantages over conventional bulb lamps. Significantly reduced power consumption, ultra long life and high tolerance to shock/vibration make the LED lamps the ideal choice for the harsh marine environment. The NaviLED[®]PRO series are precision optical instruments, tested and type approved to comply with international maritime regulations. They are covered by a 5 year warranty.

Material Description	UV resistant lens, high impact shroud
Minimum Visible Distance	2 or 3 Nautical Miles (depending on model)
Cable	Pre-wired with 2.5m of twin core marine cable
Operating Voltage	Multivolt 9-33V DC
Voltage Protection	Spike protected to +500 volts Reverse polarity protected to -700 volts
Power Consumption	Less than 2W (0.14A @ 12V / 0.08A @ 24V)
Degree of Protection	IP 67 – Completely sealed
Weight	150g (including cable)
International Approval	IMO COL REG/USCG 33 CFR 183.810 2NM / 3NM

Hella marine LED Navigationslaternen bieten erhebliche Vorteile gegenüber herkömmlichen Laternen mit Glühlampen: Durch deutlich verringerte Leistungsaufnahme, extrem lange Lebensdauer und Unempfindlichkeit gegen Stöße und Vibrationen sind NaviLED[®]Pro LED Laternen ideal für die hohe Beanspruchung im maritimen Einsatz. NaviLED[®]PRO Navigationslaternen sind optische Präzisionsinstrumente, typgeprüft nach internationalen Standards. Sie sind mit einer Garantie von 5 Jahren ausgestattet.

Materialbeschreibung	Lichtscheibe UV-resistent, stoßfestes Gehäuse
Tragweite	2 oder 3 Seemeilen (je nach Ausführung)
Kabel	Vorverkabelt mit 2,5m zweidrigem Marinekabel
Betriebsspannung	Multivolt [™] 9-33V DC
Spannungsschutz	Spannungsspitzen bis +500V Verpolung bis -700V
Leistungsaufnahme	Weniger als 2W (0,14A @ 12V / 0,08A @ 24V)
Schutzgrad	IP 67 – Hermetisch versiegelt
Gewicht	150g inklusive Kabel
Internationale Zulassungen	IMO COL REG/USCG 33 CFR 183.810 2NM / 3NM

Les feux de navigation à LED procurent de nombreux avantages par rapport aux feux conventionnels à ampoules tels qu'une consommation électrique extrêmement réduite, une durée de vie étendue et une résistance élevée aux chocs et aux vibrations. Les feux à LED représentent le choix idéal pour une utilisation dans un environnement corrosif tel que le milieu marin. Les feux de navigation NaviLED[®]PRO sont classés comme des "instruments optiques de précision", testés et homologués par type selon la réglementation maritime internationale. Ils sont également couverts par une garantie de 5 ans.

Matériaux	Lentille résistante aux UV, boîtier haute résistance aux impacts
Portée lumineuse (min)	2 ou 3 milles nautiques (selon modèle)
Cablage	Précâblé avec 2,5m de câble marin à 2 brins
Tension de fonctionnement	Multivolt [™] 9-33V DC
Protection électrique	Protégé contre les pics de tension jusqu'à 500V et jusqu'à -700 V en inversion de polarité
Consommation électrique	moins de 2W (0,14A @ 12V / 0,08A @ 24V)
Niveau de protection	IP 67 – Complètement étanche
Poids	150g (câble inclus)
Homologations internationales	IMO COL REG/USCG 33 CFR 183.810 2NM / 3NM

Lamp positioning

General recommendations:

When the lamp is operating, the light should not be obstructed or concealed by superstructures or other objects.

The signal arrow should point
- right ahead for port / starboard lamps
- right astern for stern lamps.

Port and Starboard lamps:

Parallel to the vessel's centre line (see Fig.1) and in a vertical position (see Fig.2).

Must be mounted in the same thwartships position and at the same height above the construction water line (CWL), but at least 1 metre lower than the masthead lamp. Lamps should mark the effective beam of the vessel; if this is not possible, the distance between the side lamps should not be less than 85% of the maximum beam of the vessel.

Stern lamps:

At right angles to the vessel's centre line (see Fig. 1) and in a vertical position (see Fig.2).

Fig. 1 Position in relation to the vessel's centre line

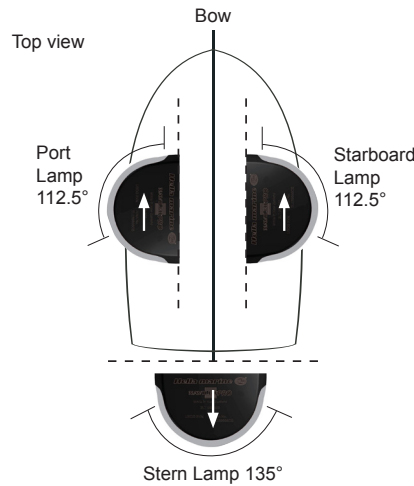
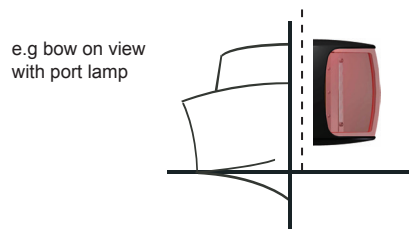

Fig. 2 Mount in vertical position



Wiring Colour Coding

Colour	Connect to
Black	Negative (-ve)
Red	Signal (+ve)

LED modules are polarity conscious. Reverse polarity will not damage this product but will inhibit its function. Hella recommends wire connections be soldered, and heat shrink tubing applied to seal the joint.

Note: Lamp must be protected by a fuse rated at 3 amperes maximum.

Electromagnetic Compatibility (EMC)

This LED lamp is an electronic device. The electrical circuits contain components that suppress possible interference, both emission as well as susceptibility, to the limits prescribed in international regulations.

Protection against damage due to voltage spikes

This lamp is protected against reverse polarity connection and negative voltage spikes of up to 700 volts.



Montage

Etape 1 – Prévoir le passage du câble d'alimentation

Utiliser le boîtier comme gabarit pour marquer les trous de fixation ainsi que le passage du câble.

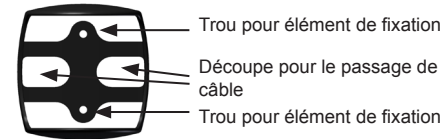

Etape 2 - Monter le boîtier

- Le boîtier doit être installé avec les repères situés sur la surface horizontale SUPERIEURE.
- La flèche sur le haut du boîtier doit pointer vers l'avant pour les feux bâbord et tribord et vers l'arrière pour le feu de poupe.
- Utiliser deux éléments de fixation de type M5.

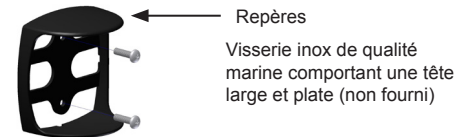

Etape 3 - Insérer l'ensemble optique

A noter – les flèches situées sur le haut du boîtier et du module lumineux doivent pointer dans la même direction.

- Passer le câble d'alimentation à travers le boîtier.
- Pousser l'ensemble optique dans le boîtier
- Brancher le câble d'alimentation

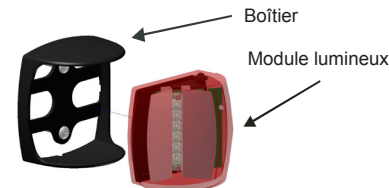

Démontage

Etape 1

Insérer avec précaution 2 tournevis entre l'ensemble optique et le boîtier.

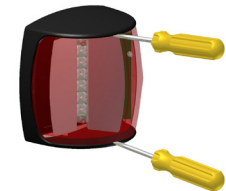

Etape 2

Dégager le module lumineux.

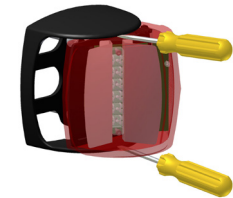

Note: ne pas ouvrir la lampe, celle-ci ne contient pas de pièces pouvant être remplacées.

www.hellamarine.com

Dimensions

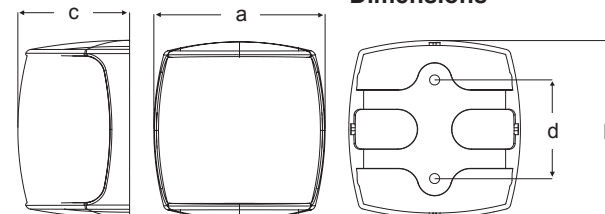

a = 87mm / 3.43"
b = 90mm / 3.54"
c = 57mm / 2.25"
d = 50mm / 1.97"

Positionnement des feux

Recommandations générales:

Lorsque les feux de navigation sont en service, leur faisceau lumineux ne doit pas être obstrué ou caché par les superstructures du navire ou tout autre objet.

La flèche de direction du feu doit pointer:

- vers l'avant pour les feux bâbord et tribord
- vers l'arrière pour le feu de poupe.

Feux bâbord et tribord

Parallèles à l'axe longitudinal du navire (Fig.1) et verticaux (Fig.2).

Les feux bâbord et tribord doivent impérativement être montés dans la même position transversale et à la même hauteur par rapport à la ligne de flottaison. Ils seront situés au minimum à 1 mètre en dessous du feu de hune. Ils indiqueront dans la mesure du possible la largeur effective du navire; dans le cas où ceci ne serait pas réalisable, la distance entre les feux latéraux ne devra pas être inférieure à 85% de la largeur maximale du navire.

Feux de poupe

Perpendiculaire à l'axe longitudinal du navire (Fig.1) et vertical (Fig.2)

Fig. 1 Position par rapport à l'axe longitudinal

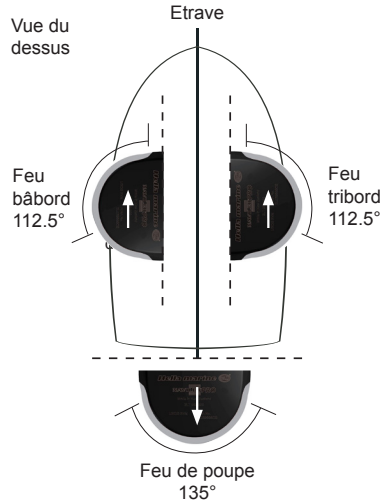
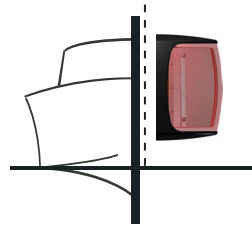

Fig.2 Verticalité

Example: vue avant du feu bâbord



Codage couleur du câble

Couleur	Raccordement
Noir	Négatif (-)
Rouge	Signal (+)

Les éclairages à LED ont une polarité prédéterminée. L'inversion de polarité n'endommagera pas ce produit mais ses fonctions seront rendues inopérantes. Hella recommande que les câbles soient soudés et qu'une gaine de protection thermorétractable soit ajoutée pour garantir l'étanchéité.

NB: Le feu de navigation doit être protégé par un fusible de 3 ampères.

Compatibilité électromagnétique (EMC)

Cet éclairage à LED est un appareil électronique. Les circuits électriques incorporent des composants qui éliminent les interférences potentielles, tant au niveau des émissions propres à l'appareil qu'à la susceptibilité aux émissions externes.



Protection contre les dégâts liés aux pics de tension

Ce feu est protégé contre les inversions de polarité ainsi que les pics de tension jusqu'à -700 volts.

Assembly

Step 1 – Make provision for the power cable
Use mounting shroud as a template to drill screw holes and make provision for the electrical cable.

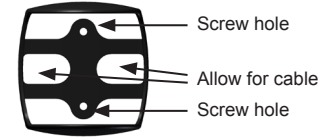

Step 2 – Mount the Shroud

- 2.1 Shroud must be installed with markings on the TOP horizontal surface.
- 2.2 Arrow on top of shroud must point straight ahead for port and starboard and aft for stern lights.
- 2.3 Fix shroud with two M5 or 10 gauge fasteners.

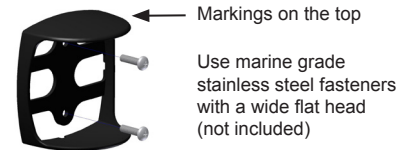

Step 3 – Insert the Optic Assembly

Note: Arrow on top of shroud and arrow on top of optic assembly must point in the same direction.

- 3.1 Feed power cable through shroud
- 3.2 Push optic assembly into shroud
- 3.3 Connect power

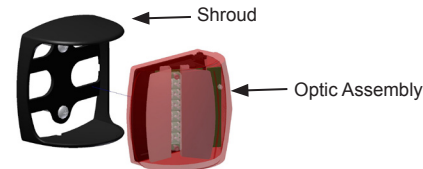

Removal

Step 1
Carefully insert 2 screw drivers between optic assembly and shroud.

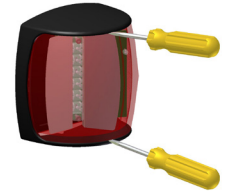

Step 2
Pull optic assembly out.

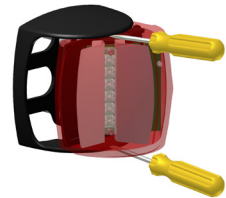

Note: Do not open. No servicable parts inside.

www.hellamarine.com

Dimensions

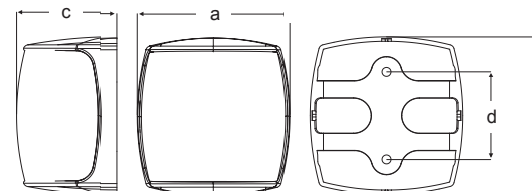

- a = 87mm / 3.43"
- b = 90mm / 3.54"
- c = 57mm / 2.25"
- d = 50mm / 1.97"

Positionierung der Laternen

Allgemeine Hinweise:

Wenn die Laterne eingeschaltet ist, darf das Licht nicht durch Aufbauten oder andere Objekte behindert oder verdeckt werden.

Der Kontrollpfeil auf dem Gehäuse muss
- bei Steuerbord- und Backbordlaternen nach vorne zeigen.
- bei Hecklaternen nach hinten zeigen.

Steuerbord- und Backbordlaternen

Parallel zur Mittschiffsachse (Abb.1) sowie in senkrechter Position (Abb. 2).

Die Steuerbord- und die Backbordlaterne müssen an der gleichen Position querschiffs und auf der gleichen Höhe über der Wasserlinie sowie mindestens 1 Meter unterhalb der Toplaterne montiert sein. Die effektive Breite des Seefahrzeugs muss gekennzeichnet werden. Ist dies nicht möglich, muss der Abstand zwischen den Seitenleuchten zumindest 85% der maximalen Breite des Schiffs betragen.

Hecklaternen

Im rechten Winkel zur Mittschiffsachse (Abb. 1) sowie in senkrechter Position (Abb. 2).

Abb. 1: Parallel zur Mittschiffsachse



Abb. 2: Senkrecht

Beispiel:
Frontansicht
mit Backbord-
Leuchte

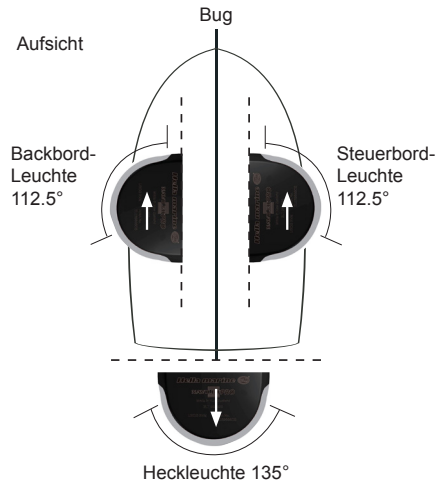
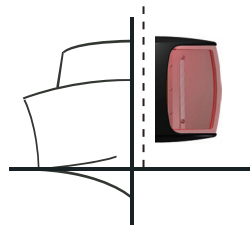

Kabel-Farbkennzeichnung

Farbe	Verbinden mit
Schwarz	Negativ (-ve)
Rot	Signal (+ve)

Bei Verpolung wird die Laterne nicht beschädigt, aber in ihrer Funktion beeinträchtigt.
Hella marine empfiehlt, Kabelverbindungen gegen Feuchtigkeit und Umwelteinflüsse zu schützen.
Hinweis: Die Sicherung der Laterne sollte nicht mehr als 3 Ampere aufweisen.

Elektromagnetische Verträglichkeit (EMV)

Diese LED-Laterne ist ein elektronisches Gerät. Ihre integrierten Schaltkreise beinhalten Komponenten, die Interferenzen (sowohl Emissionen als auch Anfälligkeit für Strahlung anderer Geräte) unterdrücken und entsprechen internationalen Bestimmungen.



Schutz gegen Schäden durch Spannungsspitzen

Diese Laterne ist gegen Spannungsspitzen (bis +500 Volt) und Verpolung (bis -700 Volt) geschützt.

Montage

Schritt 1 – Ausschnitt für Zuleitung vorbereiten
Benutzen Sie die Befestigungslöcher des Gehäuses als Schablone, um Löcher für die Montage zu bohren. Lassen Sie genug Platz, um das Kabel durchzuführen.

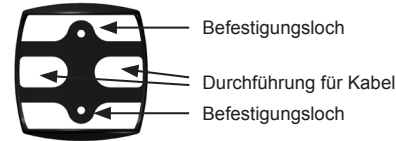

Schritt 2 – Gehäuse befestigen

- Die Beschriftung muss sich auf der OBERSEITE des Gehäuses befinden.
- Der Richtungspfeil muss bei Steuerbord- und Backbordlaternen nach vorne und bei Hecklaternen nach hinten zeigen.
- Montieren Sie das Gehäuse mit zwei M5-Befestigungselementen.

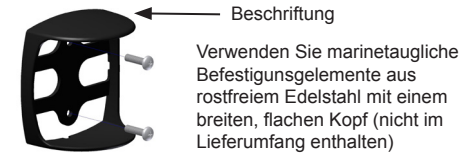

Schritt 3 – Optik einbauen

Hinweis: Die Signalpfeile auf der Oberseite der Optik müssen in dieselbe Richtung wie die Pfeile auf dem Gehäuse zeigen (siehe 2.2).

- Zuleitung nach hinten aus dem Gehäuse führen
- Lichtmodul in Gehäuse einrasten
- Stromanschluss herstellen

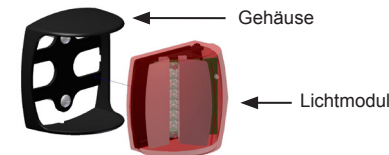

Demontage

Schritt 1
Vorsichtig 2 Schraubenzieher zwischen Gehäuse und Optik schieben.

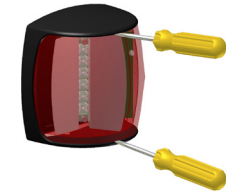

Schritt 2
Lichtmodul herausziehen.

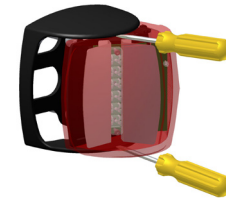

Hinweis: Lichtmodul nicht öffnen. Es sind keine wartbaren Teile enthalten.

www.hellamarine.com

Abmessungen

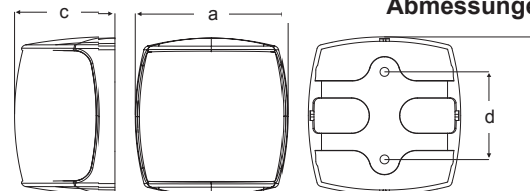

- a = 87mm / 3.43"
- b = 90mm / 3.54"
- c = 57mm / 2.25"
- d = 50mm / 1.97"