

DISEGNO ESEGUITO A

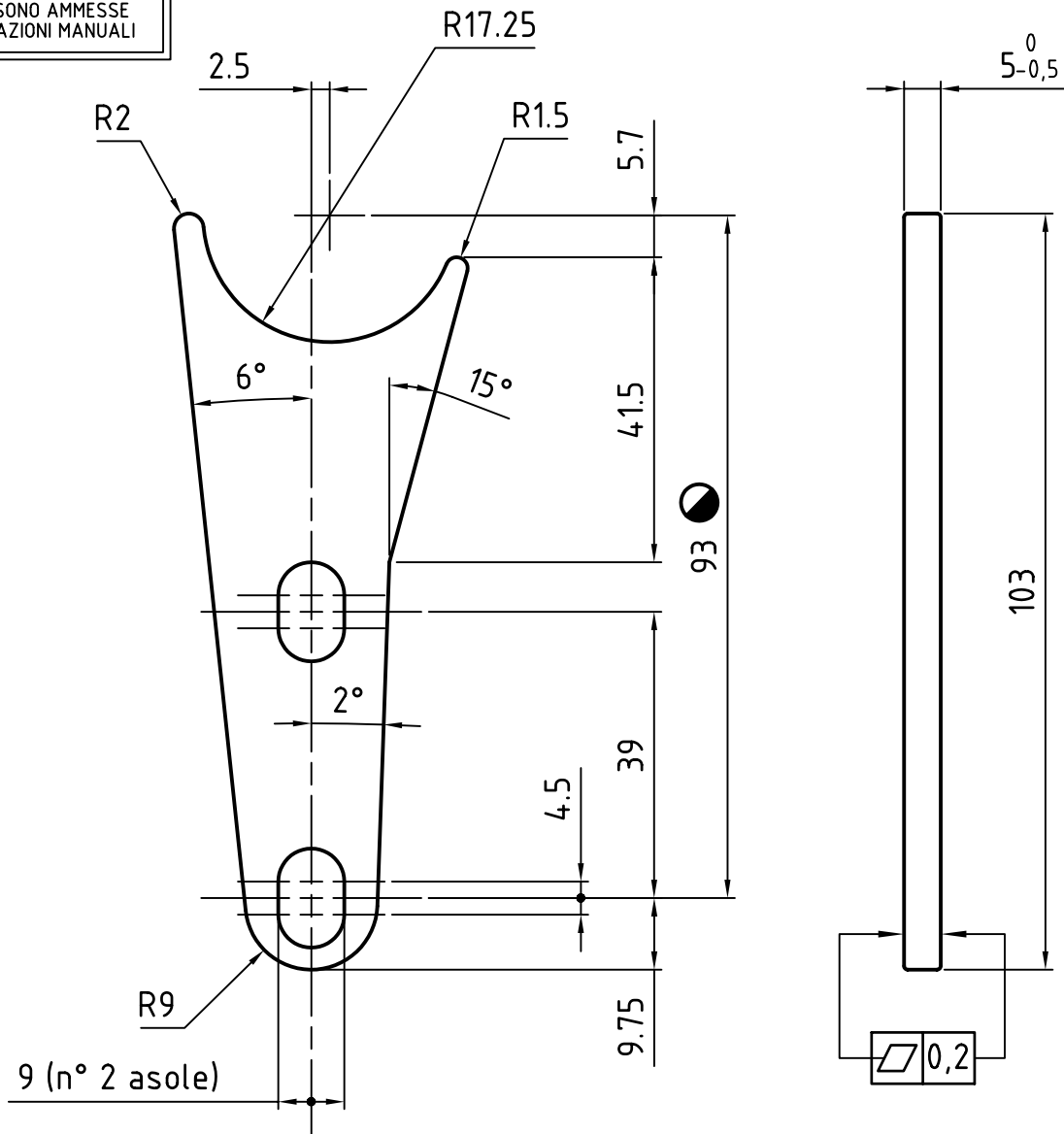

NON SONO AMMESSE
VARIAZIONI MANUALI



Quota da tenere sotto controllo

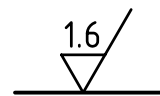

B	14-07-2006	RM 1536	Aggiunto le quote	W. Zanchi
A	16-03-2005	RM 1381	Trattamento era STT/ANO-001	W. Zanchi
Rif.	Data	Ric. Mod.	Descrizione	Nome

	Avvertenze: Togliere eventuali bave dovute a lavorazione da macchine utensile. Il pezzo deve essere esente da ammaccature			Quote senza indicazione di tolleranza Grado di precisione UNI 22768/2-mK			
	Materiale	Data	Diseg.	Approv.	Scala	Peso	
Modello	Trattamenti			Esplso	Formato		
STACCACATENA	STT/BUR-001			N° 219	A4		
Descrizione	Codice	Nr. disegno	Revisione	Pag.			
STACCACATENA	SCF39BAA	P01242	B	1/1			

A termine di legge ci riserviamo la proprietà di questo disegno con divieto di riprodurlo o di renderlo noto a terzi senza la nostra autorizzazione scritta
This drawing is our property and it is confidential. It must not be copied or shown to third parties unless our written authorization. All rights reserved.